

Διάδρομος

XFIT C.L.2500

Εγχειρίδιο Χρήσης



* Οι προδιαγραφές του προϊόντος μπορεί να διαφέρουν από την φωτογραφία και μπορεί να αλλάξουν χωρίς προειδοποίηση.

ΣΗΜΑΝΤΙΚΕΣ ΠΡΟΦΥΛΑΞΕΙΣ

Διαβάστε προσεκτικά όλες τις οδηγίες πριν χρησιμοποιήσετε τον διάδρομο. Διατηρήστε αυτό το εγχειρίδιο χρήσης για μελλοντική αναφορά.

- Όταν τρέχετε, αφήστε τα χέρια σας να κουνιούνται φυσικά. Κοιτάζετε μπροστά και ποτέ κάτω στα πόδια σας.
- Αυξήστε την ταχύτητα σταδιακά όταν τρέχετε.

ΠΡΟΣΟΧΗ

1. Πριν ξεκινήσετε οποιοδήποτε πρόγραμμα άσκησης, συμβουλευτείτε τον γιατρό σας. Εκείνος/η μπορεί να βοηθήσει στον καθορισμό της συχνότητας, της έντασης της άσκησης (ζώνη-στόχος της καρδιάς) και του χρόνου που είναι κατάλληλος για την ηλικία και την φυσική σας κατάσταση.
2. Πριν την χρήση ελέγξτε όλα τα μπουλόνια ότι είναι πλήρως ασφαλισμένα.
3. Για να αποφύγετε τυχόν τραυματισμούς, παρακαλούμε να κάνετε προθέρμανση πριν την άσκηση.
4. Να κρατάτε πάντα τις χειρολαβές όταν αρχικά περπατάτε ή τρέχετε στον διάδρομο, μέχρι να αισθανθείτε άνετα με τη χρήση του διαδρόμου.
5. Ο διάδρομος χρησιμοποιείται μόνο από ενήλικες. Κρατάτε τα μικρά παιδιά μακριά από τον διάδρομο κατά τη λειτουργία.
6. Παρέχετε στους ηλικιωμένους, τα παιδιά και τα άτομα με ειδικές ανάγκες βοήθεια, καθοδήγηση και επίβλεψη.
7. Μην τοποθετείτε τίποτα σε κανένα μέρος του διαδρόμου, διαφορετικά μπορεί να προκληθεί ζημιά.
8. Τοποθετήστε τον διάδρομο σε μια καθαρή, επίπεδη επιφάνεια. Μην τοποθετείτε τον διάδρομο πάνω σε χοντρό χαλί, κοντά σε νερό, σε εξωτερικούς χώρους ή σε μέρος με υγρασία.
9. Φοράτε κατάλληλο ρουχισμό όταν ασκείστε στον διάδρομο. Μην φοράτε μακριά, φαρδιά ρούχα που μπορεί να πιαστούν στον διάδρομο. Να φοράτε πάντα αθλητικά παπούτσια για τρέξιμο ή αερόβια με σόλες από καουτσούκ.
10. Βεβαιωθείτε ότι υπάρχει τουλάχιστον 2*1 m ελεύθερος χώρος πίσω από τον διάδρομο.
11. Εάν νιώσετε πόνο ή σφίξιμο στο στήθος σας, ακανόνιστο καρδιακό παλμό, δύσπνοια, αισθάνεστε λιποθυμία ή έχετε οποιαδήποτε ενόχληση ενώ ασκείστε, **ΣΤΑΜΑΤΗΣΤΕ!** Συμβουλευτείτε τον γιατρό σας πριν συνεχίσετε.

ΠΡΟΣΟΧΗ! Η εταιρία δεν φέρει καμία ευθύνη για πρόκληση βλάβης που οφείλεται σε κακή χρήση του προϊόντος και μη τήρηση των οδηγιών χρήσης.

ΣΥΝΑΡΜΟΛΟΓΗΣΗ

Η συναρμολόγηση απαιτεί 2 άτομα.

Προσοχή: Διαβάστε προσεκτικά τις οδηγίες πριν τη συναρμολόγηση

ΒΗΜΑ 1:

1. Βγάλτε τον κύριο σκελετό (1) από την ξύλινη παλέτα και, στη συνέχεια, τοποθετήστε τον στο έδαφος, όπως φαίνεται στην εικόνα.

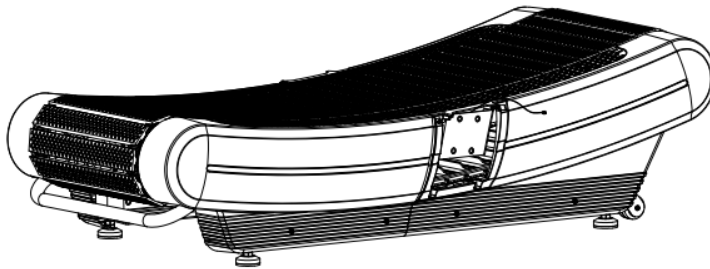

ΒΗΜΑ 2:

1. Συνδέστε καλά το κάτω καλώδιο επέκτασης αισθητήρα (55) και το μεσαίο καλώδιο προέκτασης του αισθητήρα (56).
2. Ασφαλίστε τον σωλήνα στήριξης χειρολαβής (6L&R) στον κύριο σκελετό (1) αντίστοιχα, με την εξαγωνική βίδα (31) χωρίς να την σφίξετε ακόμα.

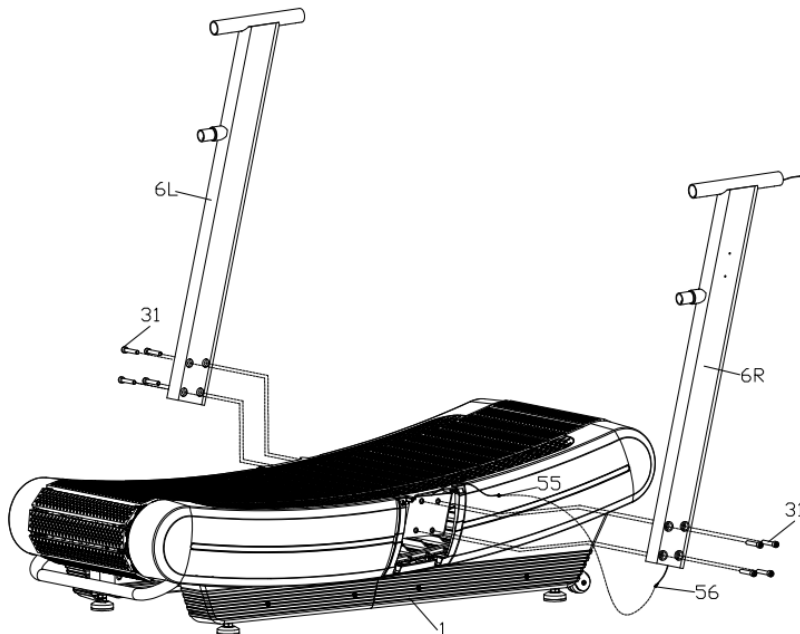

ΒΗΜΑ 3:

1. Συνδέστε τις χειρολαβές (9) στον σωλήνα στήριξης χειρολαβής L&R (6L&R). Στη συνέχεια, ασφαλίστε στον αριστερό και δεξιό σωλήνα χειρολαβής (6L&R) αντίστοιχα με το εξάγωνο μπουλόνι (37). Μην σφίξετε το εξάγωνο μπουλόνι (37) ακόμα.

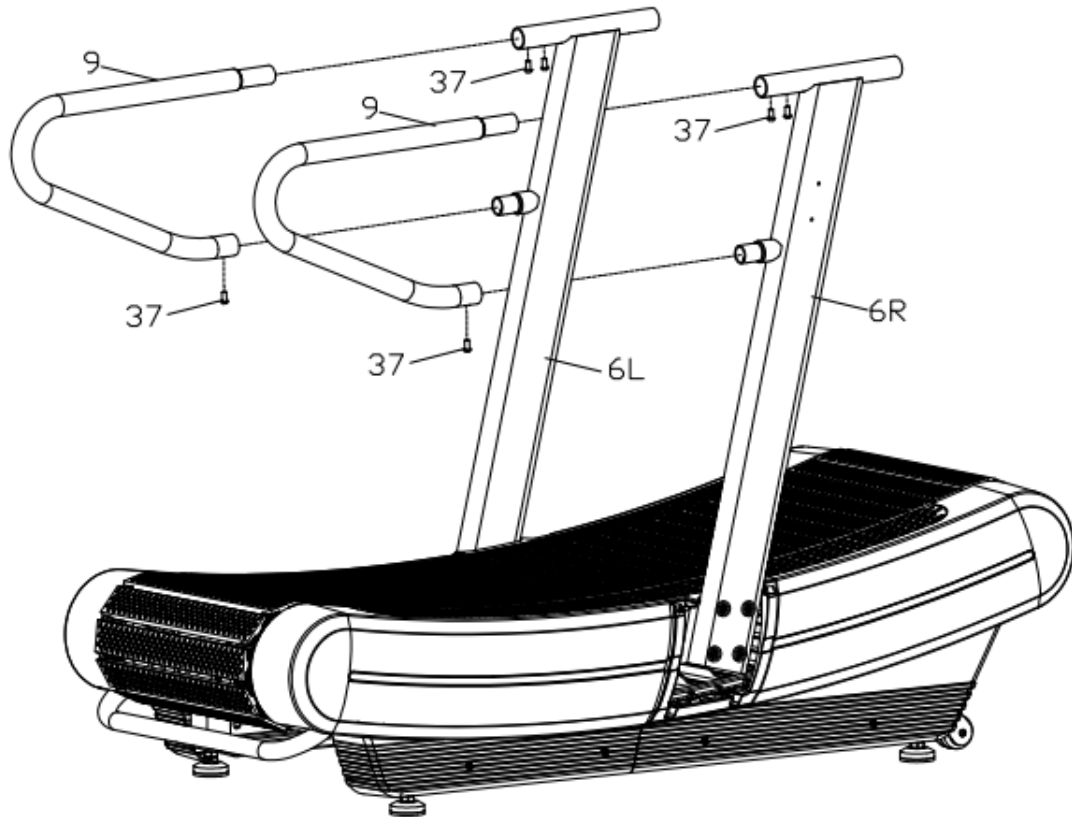

ΒΗΜΑ 4:

1. Συνδέστε το μεσαίο καλώδιο προέκτασης αισθητήρα (56) και το άνω καλώδιο προέκτασης αισθητήρα (57) καλά.
2. Εισάγετε τη βάση κονσόλας (7) στο σωλήνα χειρολαβής (6L/R) της βάσης της κονσόλας. Στη συνέχεια, ασφαλίστε τη βάση της κονσόλας (7) στον σωλήνα χειρολαβής (6L/R) αντίστοιχα με το εξάγωνο μπουλόνι (37). Στη συνέχεια, ασφαλίστε όλα τα μπουλόνια και βιδώστε τα σφιχτά.
3. Εισάγετε τον μοχλό ρύθμισης (15) στο μπουλόνι (18) και ρυθμίστε την κεντρική χειρολαβή (8) σε κατάλληλη θέση.

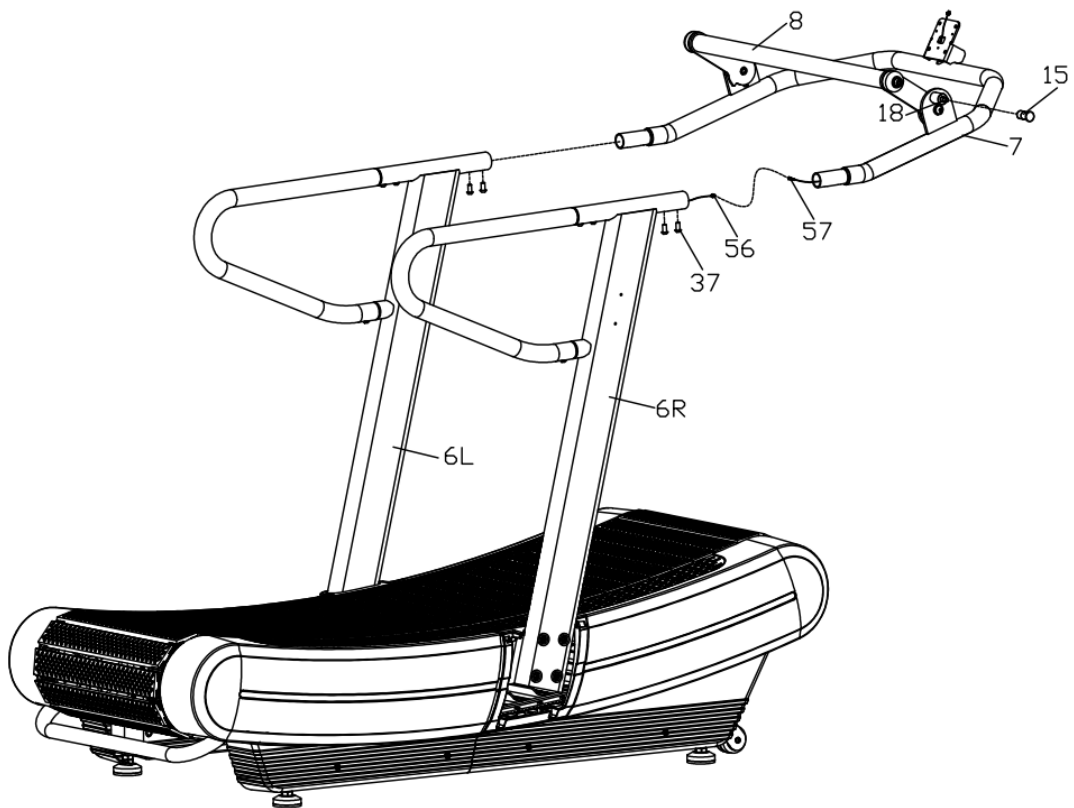

ΒΗΜΑ 5:

1. Αρχικά, συνδέστε το άνω καλώδιο επέκτασης αισθητήρα (57) με το καλώδιο της κονσόλας (38).
2. Κατόπιν, συνδέστε την κονσόλα (38) με την βάση κονσόλας (7) με μία Βίδα M5*12 (58).
3. Τέλος, συνδέστε το πίσω κάλυμμα της κονσόλας (29) στην βάση κονσόλας (7) με μία βίδα M4*6 (46).

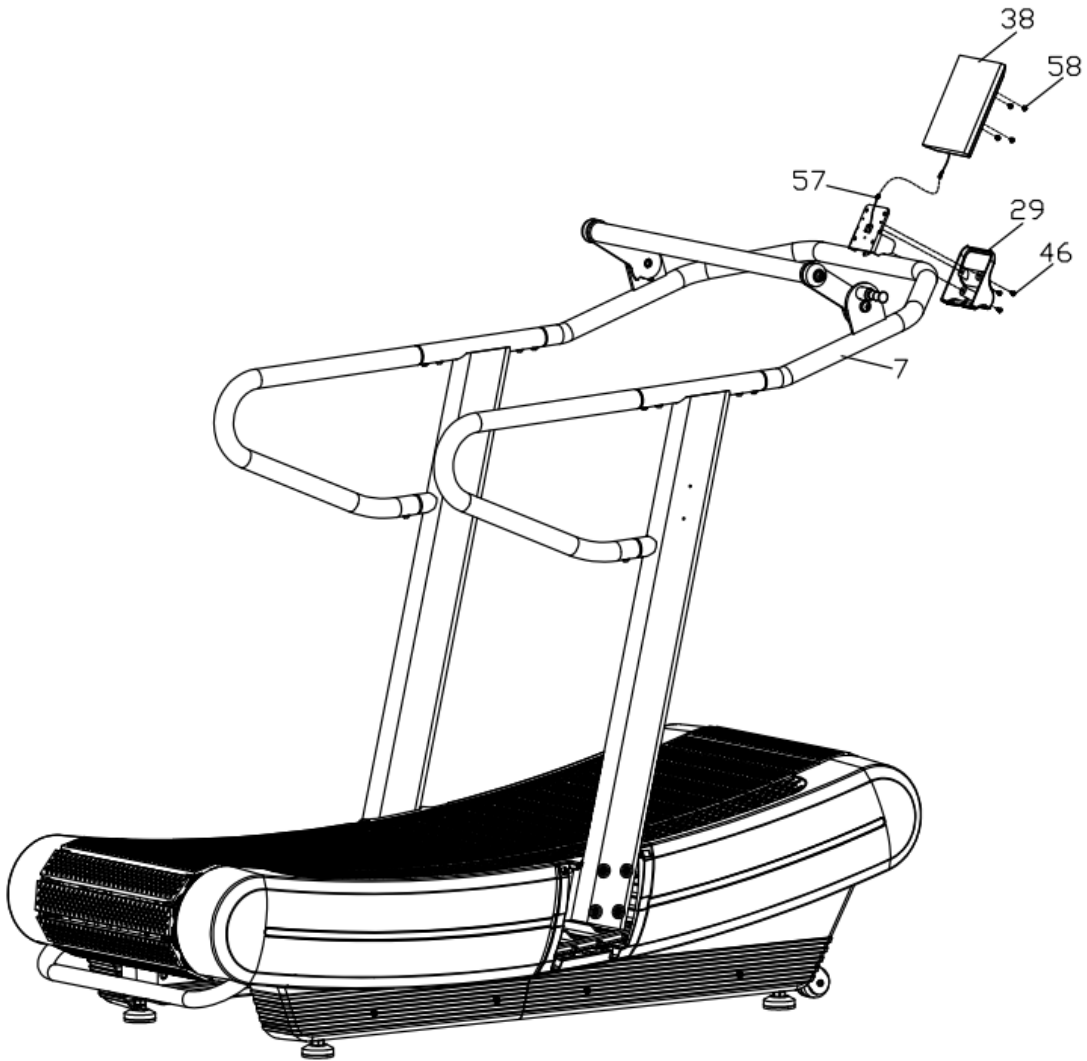

ΒΗΜΑ 6:

1. Συνδέστε την βάση στήριξης μπουκαλιού (21) στον σωλήνα στήριξης χειρολαβής (6R) με μία βίδα M5*15 (42).
2. Συνδέστε το κλιπ καλύμματος του σωλήνα στήριξης χειρολαβής L&R (27L/R) στο προστατευτικό κάλυμμα του κύριου σκελετού L&R (1). **ΣΗΜΕΙΩΣΗ:** όταν πάτε να συνδέσετε το κάλυμμα του σωλήνα στήριξης χειρολαβής L&R (27L/R), παρακαλούμε σημειώστε ότι η γωνία πρέπει να είναι όπως βλέπετε στην εικόνα A, έτσι ώστε να αποφευχθεί το σπάσιμο του καλύμματος.
3. Στην συνέχεια, συνδέστε το κάλυμμα του σωλήνα στήριξης χειρολαβής L&R (27L/R) στο κύριο σκελετό (1) με μία βίδα M5*12 (44).

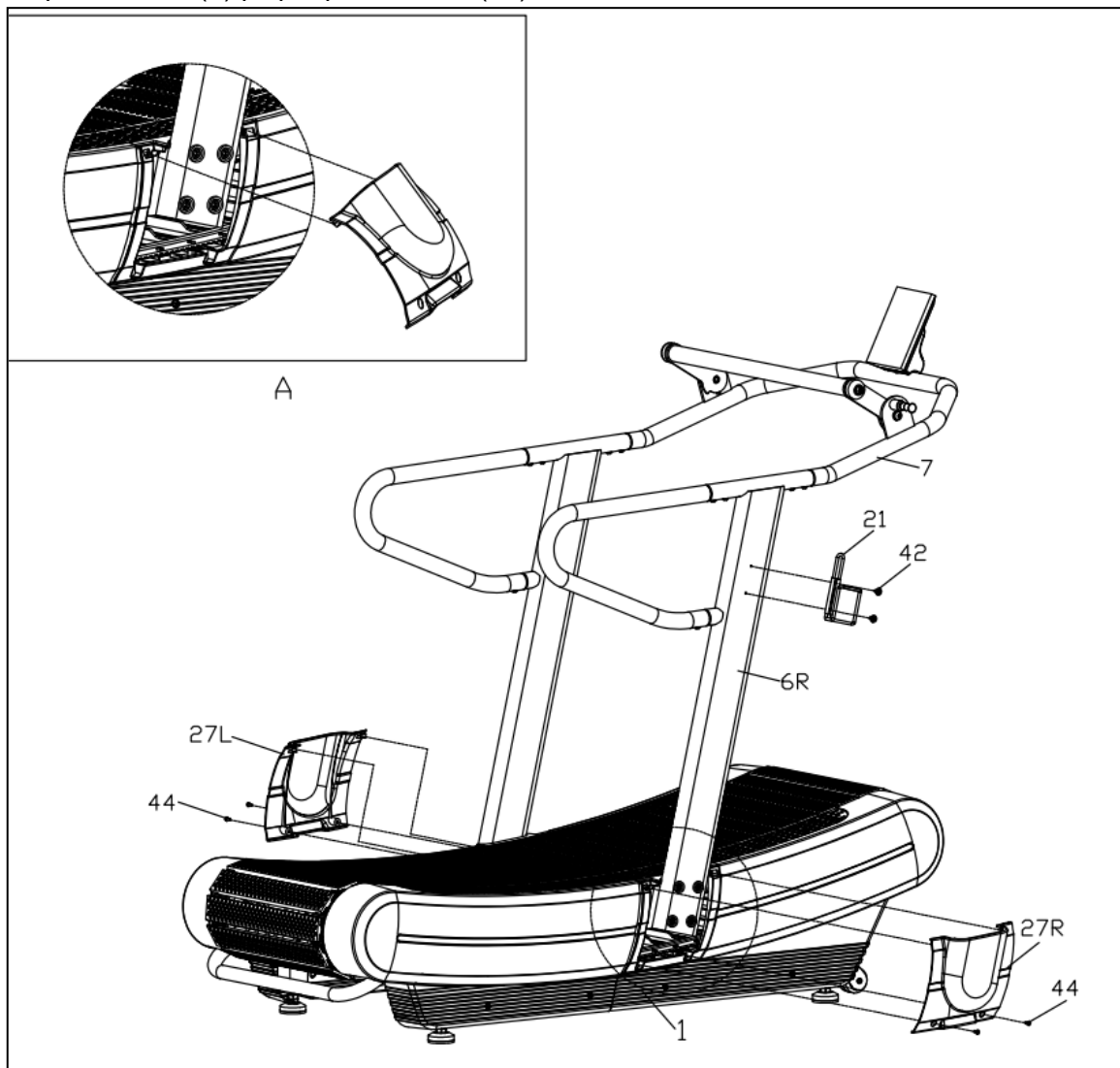

Ελέγξτε και σφίξτε τις βίδες ανά τακτά χρονικά διαστήματα, καθώς λόγω των δονήσεων μπορεί να χαλαρώσουν. Η ζημιά η οποία μπορεί να προκληθεί από έλλειψη συντήρησης δεν καλύπτεται από την εγγύηση.

ΑΝΑΛΥΤΙΚΟ ΣΧΕΔΙΑΓΡΑΜΜΑ

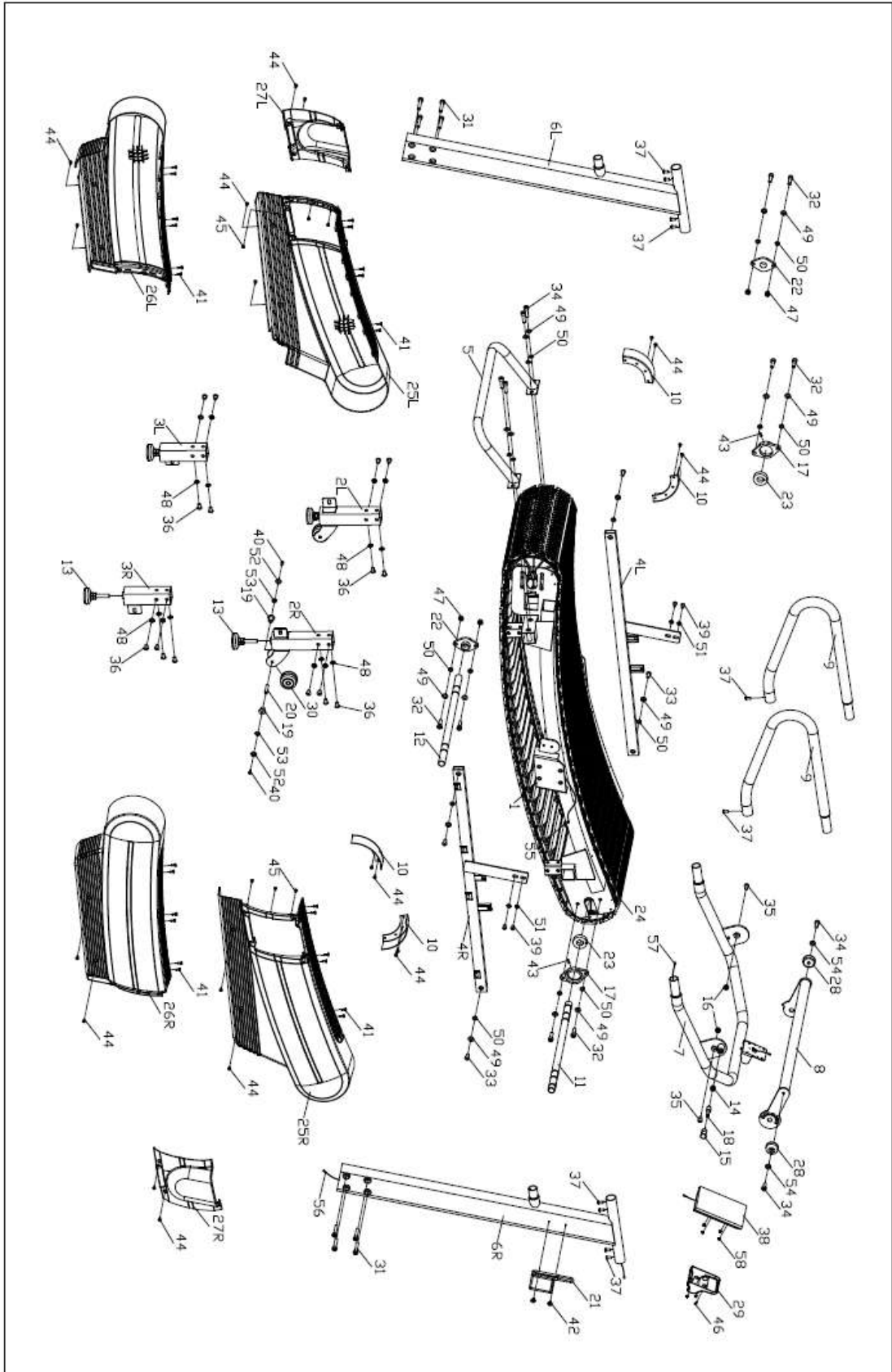

ΛΙΣΤΑ ΕΞΑΡΤΗΜΑΤΩΝ

No.	Περιγραφή	Τεμ.	No.	Περιγραφή	Τεμ.
1	Κύριος σκελετός	1	30	Ροδάκι από καουτσούκ	2
2L/R	L&R βάση στήριξης μπροστινού πέλματος	1pr	31	Βίδα M10*55	8
3L/R	L&R βάση στήριξης μπροστινού πέλματος	1pr	32	Βίδα M10*35	8
4L/R	L&R Πίσω κάλυμμα βάσης	1pr	33	Βίδα M10*25	4
5	Χειρολαβή	1	34	Μπουλόني M10*25	6
6L/R	L&R σωλήνας χειρολαβής	1pr	35	Μπουλόني M10*20	2
7	Βάση κονσόλας	1	36	Βίδα M10*15	16
8	Μπροστινή χειρολαβή	1	37	Μπουλόني M8*15	10
9	Χειρολαβή	2	38	Κονσόλα	1
10	L&R προστατευτικό κάλυμμα	4	39	Μπουλόني M8*15	4
11	Μπροστινός κυλινδρικός άξονας	1	40	Βίδα M6*16	4
12	Πίσω κυλινδρικός άξονας κύριου	1	41	Βίδα ST5*20	24
13	Ρυθμιζόμενο πέγμα στήριξης	4	42	Βίδα M5*15	2
14	Ελατήριο	1	43	Βίδα M5*15	2
15	Μοχλός ρύθμισης με ελατήριο	1	44	Βίδα M5*12	20
16	Διαχωριστικό	2	45	Βίδα ST4*20	6
17	Βάση ρουλεμάν	2	46	Βίδα M4*6	3
18	Μπουλόني	1	47	Παξιμάδι Nylon M10	4
19	Αποστάτης	4	48	Ροδέλα Φ10	16
20	Άξονας	2	49	Επίπεδη ροδέλα Φ10	16

21	Βάση στήριξης μπουκαλιού αλουμινίου	1	50	Επίπεδη ροδέλα Φ10	16
22	FL005 βάση ρουλεμάν	2	51	Ροδέλα Φ8	4
23	6205PP ρουλεμάν	2	52	Επίπεδη ροδέλα Φ8	4
24	Αλυσίδα με επιστρωση αλουμινίου	60	53	Ροδέλα Φ6	4
25L/R	Μπροστινό κάλυμμα κύριου σκελετού	1 pr	54	Επίπεδη ροδέλα Φ6	2
26L/R	Πίσω κάλυμμα κύριου σκελετού	1pr	55	Κάτω καλώδιο επέκτασης αισθητήρα	1
27L/R	L&R κάλυμμα σωλήνα στήριξης χειρολαβής	1 pr	56	Μεσαίο καλώδιο επέκτασης αισθητήρα	1
28	Ακριανό στρογγυλό καπάκι	2	57	Άνω καλώδιο επέκτασης αισθητήρα	1
29	Πίσω κάλυμμα κονσόλας	1	58	Βίδα M5*12	4

ΤΕΧΝΙΚΑ ΧΑΡΑΚΤΗΡΙΣΤΙΚΑ

ΔΙΑΣΤΑΣΕΙΣ (mm)	188.5 x 880 x 1590
ΙΜΑΝΤΑΣ ΤΡΕΞΙΜΑΤΟΣ	CATERPILLAR
ΔΙΑΣΤΑΣΕΙΣ ΙΜΑΝΤΑ ΤΡΕΞΙΜΑΤΟΣ (mm)	450 x 3600mm
ΕΠΙΦΑΝΕΙΑ ΤΡΕΞΙΜΑΤΟΣ (mm)	450 x 1700mm
ΒΑΡΟΣ	127 kg
ΜΕΓΙΣΤΟ ΒΑΡΟΣ ΧΡΗΣΤΗ	150 kg

ΟΔΗΓΙΕΣ ΚΑΝΤΡΑΝ

ΛΕΙΤΟΥΡΓΙΕΣ ΠΛΗΚΤΡΩΝ (Key Functions)

- Αυτό το πλήκτρο σας επιτρέπει να επιλέξετε και να καταχωρήσετε μια συγκεκριμένη λειτουργία που θέλετε. **SCAN**→**TIME**→**CALORIES(CAL)** →**SPEED**→**DIST**→**TOTAL DIST**
- Πατήστε και κρατήστε πατημένο για 3 δευτερόλεπτα για να μηδενίσετε την τιμή (χωρίς ODO).

ΑΝΑΣΤΟΛΗ ΛΕΙΤΟΥΡΓΙΑΣ (SLEEP MODE)

- Η αναστολής λειτουργίας συστήματος μπαίνει αυτόματα όταν ο αισθητήρας δεν λαμβάνει σήμα ή δεν πατηθούν πλήκτρα για περίπου 4 λεπτά.
- Το σύστημα ενεργοποιείται ξανά όταν πατηθεί το πλήκτρο **MODE** ή όταν εισέρχεται σήμα από τον αισθητήρα, εφόσον το σύστημα είναι σε κατάσταση αναστολής λειτουργίας.

ΛΕΙΤΟΥΡΓΙΕΣ:

1. **SCAN (σάρωση):** Η οθόνη αλλάζει αυτόματα σύμφωνα με το επόμενο διάγραμμα κάθε 6 δευτερόλεπτα.
2. **TIME (χρόνος) :** Ο συνολικός χρόνος άσκησης θα εμφανιστεί κατά την έναρξη της άσκησης.
3. **SPEED (ταχύτητα):** Η τρέχουσα ταχύτητα θα εμφανιστεί κατά την έναρξη της άσκησης.
4. **DISTANCE (απόσταση):** Η απόσταση θα εμφανιστεί κατά την έναρξη της άσκησης.
5. **CALORIE (θερμίδες):** Οι θερμίδες που καίγονται θα εμφανιστούν κατά την έναρξη της άσκησης.
6. **TOTAL DIST (συνολική απόσταση):** Η συνολική απόσταση θα εμφανιστεί κατά την έναρξη της άσκησης. Εάν αντικατασταθεί η μπαταρία, η τιμή επιστρέφει στο μηδέν.

ΛΕΙΤΟΥΡΓΙΕΣ (εύρος τιμών)	SCAN	6S
	TIME	0:00-99:59 (M :S)
	SPEED	0~999.9 KM (MILE)/H
	DIST	0~999.9 KM (MILE)
	CAL	0~999.9 Kcal
Μπαταρία		SIZE-AAA *2
Θερμοκρασία λειτουργίας		0~40°C (32°F-104°F)
Θερμοκρασία αποθήκευσης		-10~60°C (14°F-140°F)



ΟΡΟΙ ΕΓΓΥΗΣΗΣ

- Ο χρόνος της εγγύησης είναι: 2 χρόνια.
- Η X-TREME STORES A.E. αναλαμβάνει να επισκευάσει το μηχάνημα δωρεάν σε περίπτωση βλάβης που οφείλεται αποκλειστικά σε σφάλμα κατασκευής. Η εγγύηση καλύπτει το κόστος των ανταλλακτικών. Η αντικατάσταση ή όχι των ανταλλακτικών είναι στη κρίση των τεχνικών της εταιρίας. Ο έλεγχος και η ρύθμιση του μηχανήματος βαρύνει τον πελάτη.
- Η παρούσα εγγύηση ισχύει μόνο εφ' όσον συνοδεύεται από τη νόμιμη απόδειξη αγοράς (τιμολόγιο πώλησης ή δελτίο λιανικής πώλησης). Η διάρκεια της εγγύησης δε παρατείνεται για οποιοδήποτε λόγο και οπωσδήποτε αποκλείεται η μεταβίβαση της εγγύησης σε τρίτο.
- Η αποκατάσταση κάθε βλάβης γίνεται το συντομότερο δυνατό ενώ αποκλείεται κάθε είδους απαίτηση για αποζημίωση λόγω έλλειψης ανταλλακτικών και καθυστέρησης αποκατάστασης της βλάβης. Τα έξοδα για τη μεταφορά του μηχανήματος προς ή από το συνεργείο της αντιπροσωπείας θα επιβαρύνουν τον πελάτη μετά την πάροδο των 6 μηνών από την αγορά του.
- Οι όροι εγγύησης ορίζονται από τους κατασκευαστές των μηχανημάτων και διέπονται με βάση τους ευρωπαϊκούς κανονισμούς.
- Μετά την λήξη της εγγύησης οποιαδήποτε αλλαγή ανταλλακτικού καλύπτεται με 6 μήνες εγγύηση.

Η ΕΓΓΥΗΣΗ ΔΕΝ ΙΣΧΥΕΙ:

- Όταν η βλάβη είναι αποτέλεσμα κακής χρήσης, μετατροπών ή κακής συντήρησης.
- Εξαρτήματα που έχουν καταστραφεί από υπαιτιότητα του χρήστη όπως σπασμένα πλαστικά μέρη, φθαρμένος ιμάντας από μη σωστή ρύθμιση, φθορές κατά την μετακίνηση του μηχανήματος.
- Όταν το μηχάνημα ανοιχτεί ή επισκευαστεί από τρίτους.
- Όταν η βλάβη προέρχεται από αμέλεια του αγοραστή & δεν έχουν ακολουθηθεί οι υποδείξεις των οδηγιών χρήσης.
- Όταν το μηχάνημα τοποθετηθεί σε εξωτερικό χώρο ή εκτεθεί στον ήλιο και σε υγρασία.
- Όταν έχει προκληθεί βλάβη στην κονσόλα από έντονη επιδροση ή άλλη υγρή ουσία η οποία έχει έρθει σε επαφή ή έχει εισχωρήσει στο εσωτερικό της.

TERMS OF WARRANTY

- Warranty period is 2 years.
- X-TREME STORES S.A. undertakes to repair the machine free of charge in the event of damage due solely to a manufacturing fault. The warranty covers the cost of the spare parts. Replacement of spare parts or not is up to the company technicians. The customer is responsible for the control and adjustment of the machine.
- This warranty note is only valid if it is accompanied by legal proof of purchase (invoice or retail receipt). The warranty period is not extended for any reason and the transfer of it to a third party is excluded.
- Any damage is repaired as soon as possible and any claim for damages due to lack of spare parts and delay in repairing the damage is excluded. The costs of transporting the machine to or from the dealership will be borne by the customer after 6 months of purchase.
- The warranty conditions are set by the manufacturers of machinery and are governed by European regulations.
- Upon expiry of the warranty, any replacement part is covered by a 6-month warranty.

THE WARRANTY SHALL NOT APPLY:

- When the damage is the result of misuse, alterations, or poor maintenance.
- Parts that have been damaged by user fault such as broken plastic parts, worn belt due to incorrect adjustment, damages during the movement of the machine.
- When the machine is opened or repaired by third parties.
- When the damage is caused by the buyer's negligence & the instructions for use have not been followed.
- When the machine is placed outdoors or exposed to the sun and moisture.
- When the console has been damaged by intense sweating or other liquid substance that has come into contact with or entered its interior.

Tel.: 210 66 20 921 -2 – **Fax:** 210 66 20 923 – **e-mail:** service@xtr.gr

ΕΞΕΙΔΙΚΕΥΜΕΝΑ ΚΑΤΑΣΤΗΜΑΤΑ FITNESS



Λ. ΚΟΥΠΙ 34, ΚΟΡΩΠΙ Τ.Κ. 19441Τ.Θ. 6201

Τηλ.: 210 66 20 921 -2 - Fax: 210 66 20 923

E-mail: info@xtr.gr • f/xtrstores •  /@xtr.gr

Τηλ. για όλη την Ελλάδα:

801.11.15.100

www.xtr.gr